

nieuw stedelijk zwembad lokeren

28.06.2021



Welkom

Burgemeester
Filip Anthuenis



Een **bovenlokaal complementair zwemaanbod** aanbieden, waarbij capaciteitsproblemen aangepakt worden en een breed aanbod van zwemfaciliteiten aangereikt wordt.

Een **kwitatief en duurzaam zwembad** realiseren met een hoge energie-efficiëntie door gebruik te maken van innoverende technieken.

Een **toonaangevende en attractieve site** ontwikkelen door een eigentijds zwembad toe te voegen, rekening houdend met de omliggende functies.

De **beeldwaarde** van de sportsite aan de Sportlaan, als invalsweg voor het centrum van Lokeren te verhogen.

Het **optimaliseren van de leesbaarheid en toegankelijkheid** van het Sport-en Jeugdcomplex en de volledige sportsite.

Renovatie kleedkamers sporthal Durmehal

DBFM – formule

Kostprijs: € 14,2 miljoen (excl. btw)

Timing

- › **Sept 2021** **indienen aanvraag omgevingsvergunning**
- › **April 2022** **start bouwwerken nieuw zwembad**
- › **Begin 2023** **'kuip' zwembad gebetonneerd**
- › **Mei 2023** **wind & waterdicht**
- › **Q4 2023** **opening nieuw Durmebad**



Concept

PELLIKAAN | VENHOEVEN CS | B2AI | BOYDENS | SWECO

Bestaande situatie

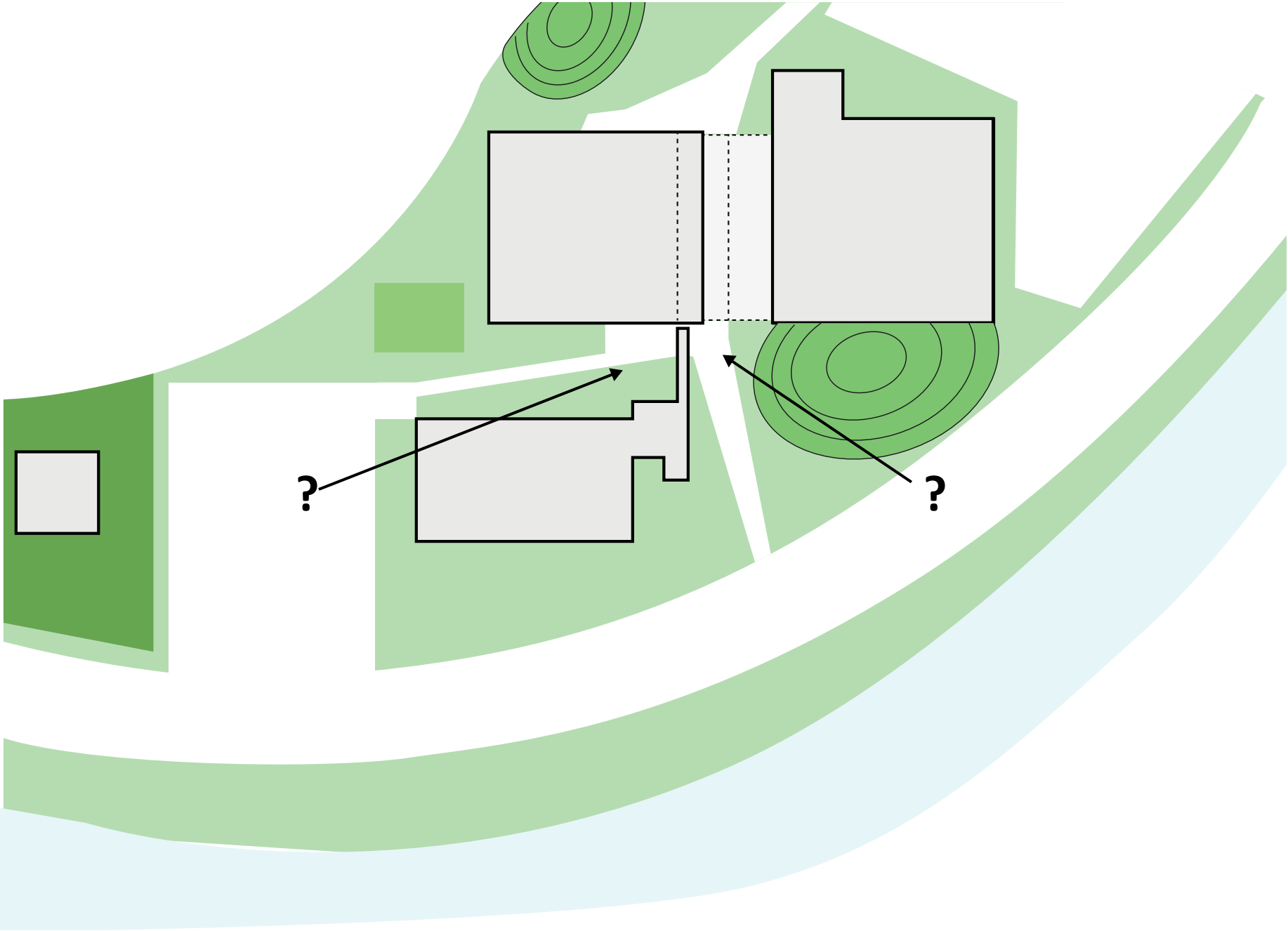

Bestaande situatie



Volumetrie

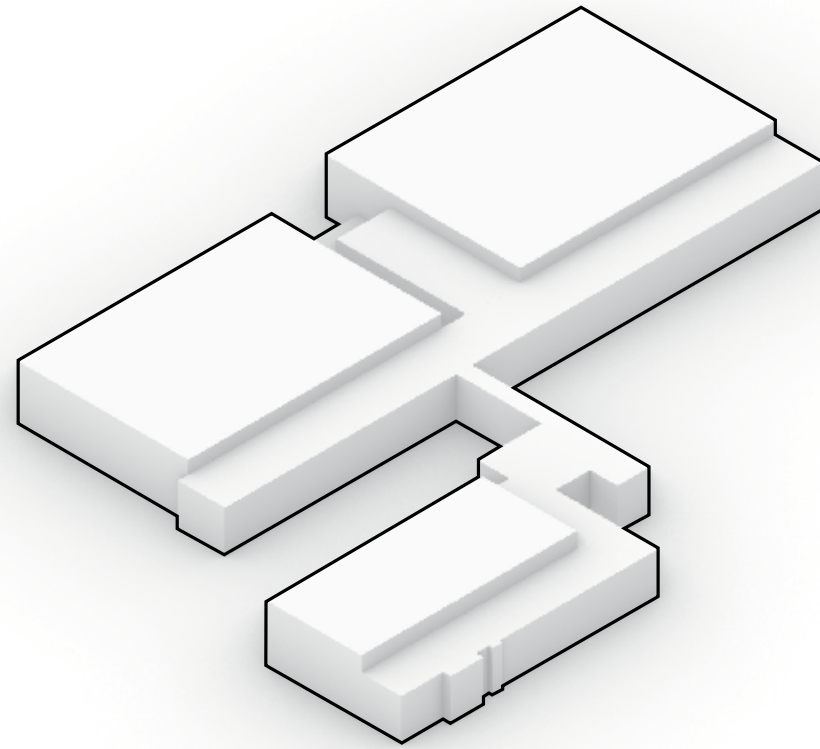

Bestaande volume

Volumetrie

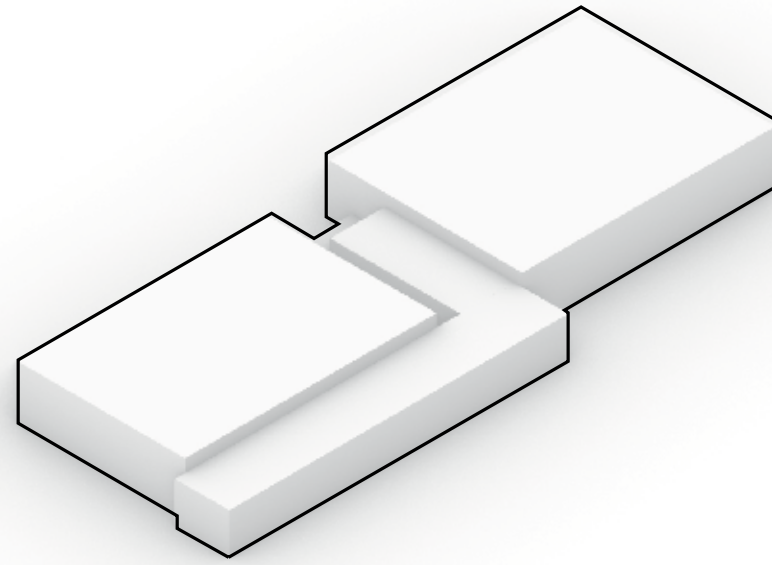

Afbraak bestaande zwembad

Ruimte maken op de site voor de realisatie van het nieuwe Durmebad.

Volumetrie

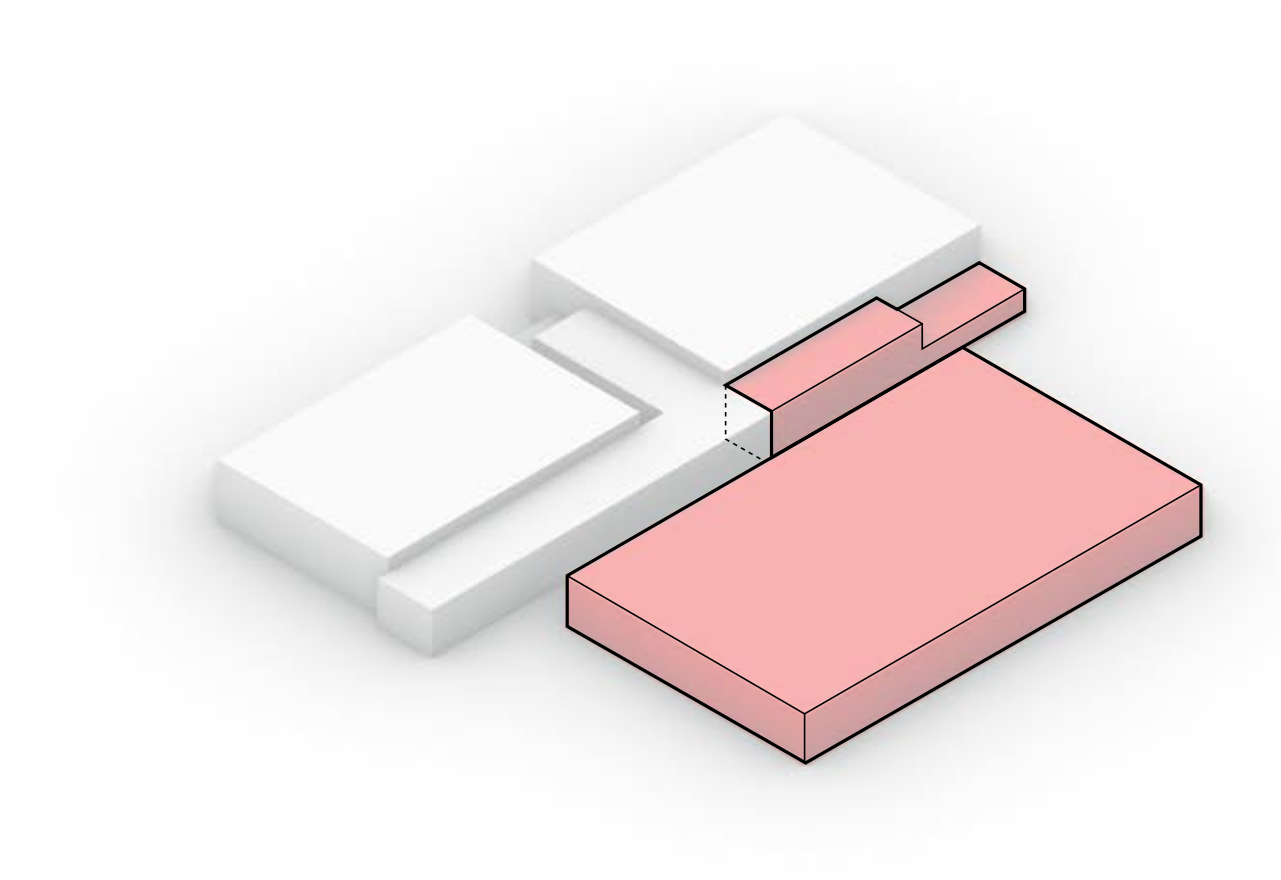

Zone voor nieuw volume

De zone tussen de bestaande sporthal en Sportlaan vormt het uitgangspunt voor de nieuwe inplanting van het zwembad

Volumetrie

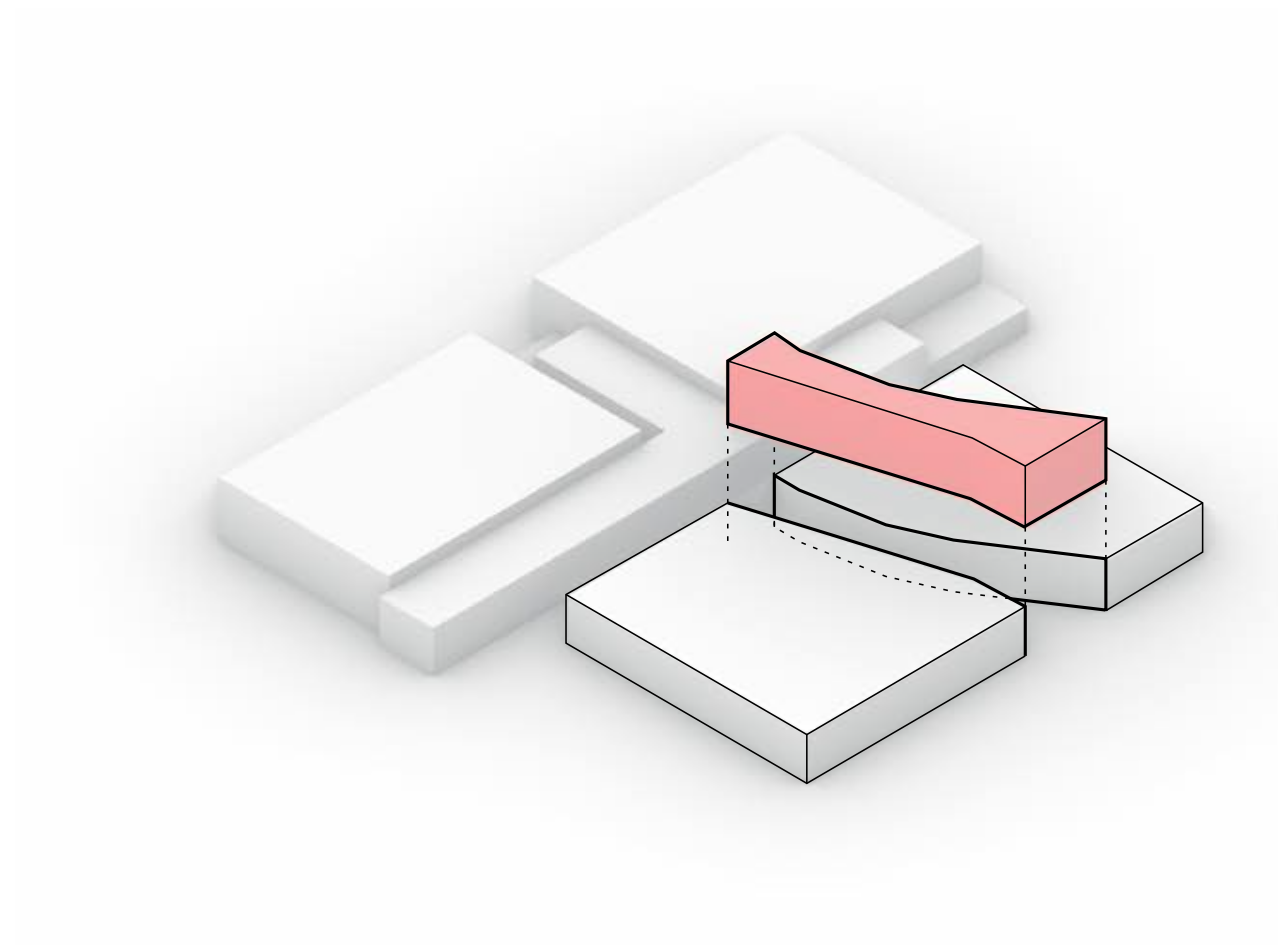

Behoud onderdoorgang

Deze belangrijke verbindingssas blijft behouden en vormt een belangrijk onderdeel van het nieuwe zwembad.

Volumetrie

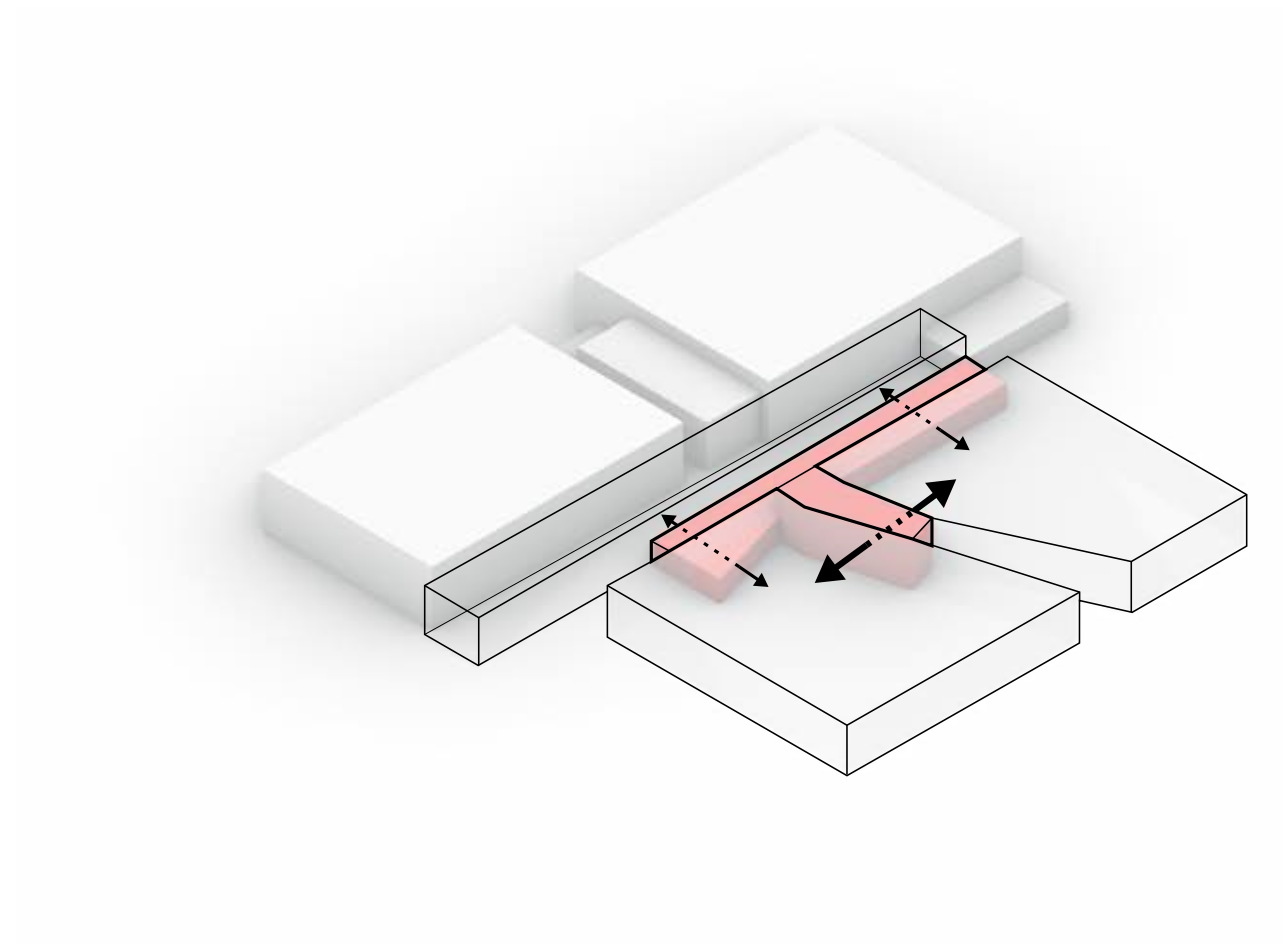

Verbindingen

Tussen de verschillende gebouwdelen worden nieuwe verbindingen optimaal ingepast.

Volumetrie

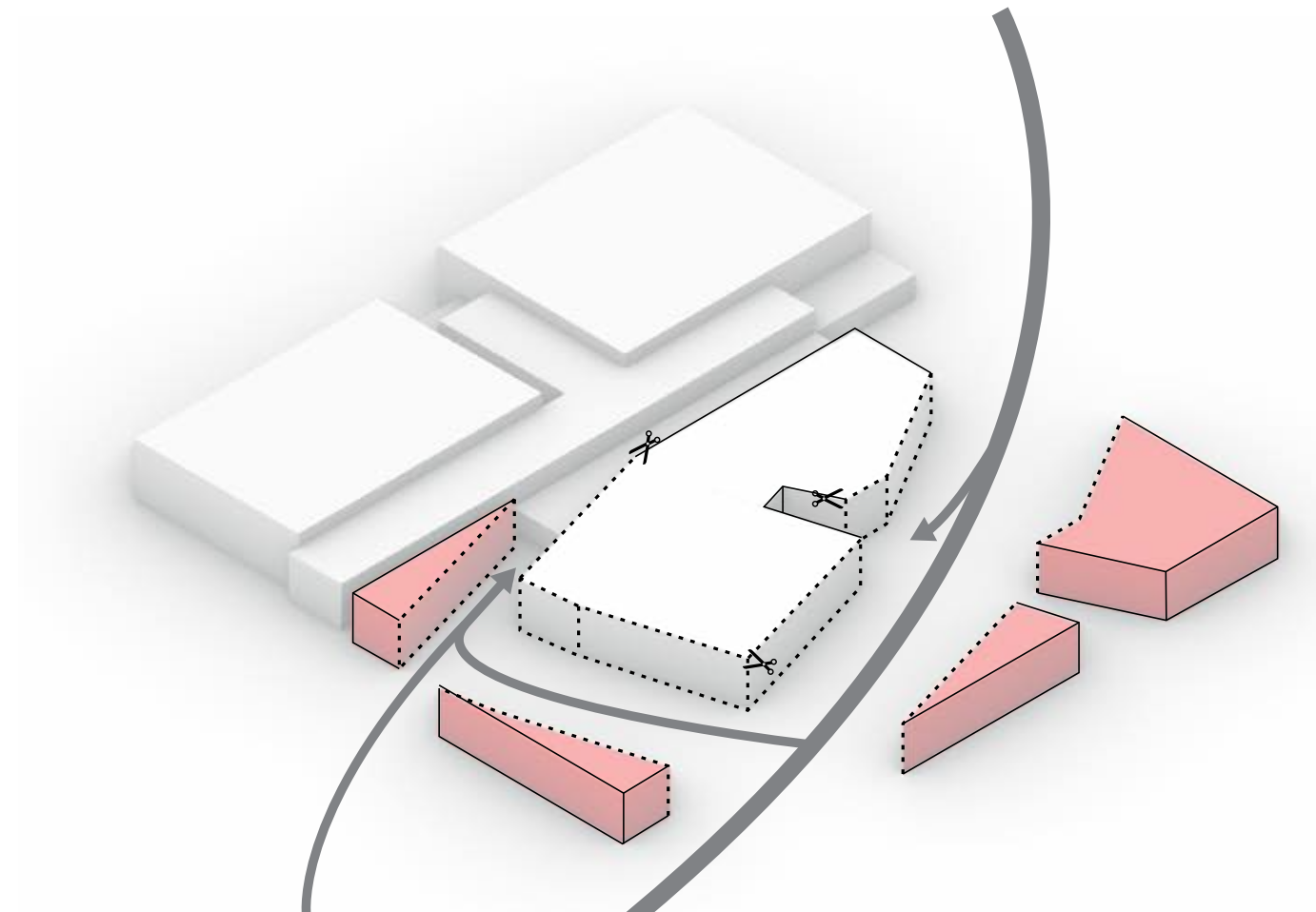

Integratie in de omgeving

De Sportlaan en de groene omgeving hebben een grote invloed op de volumetrie van het gebouw.

Volumetrie

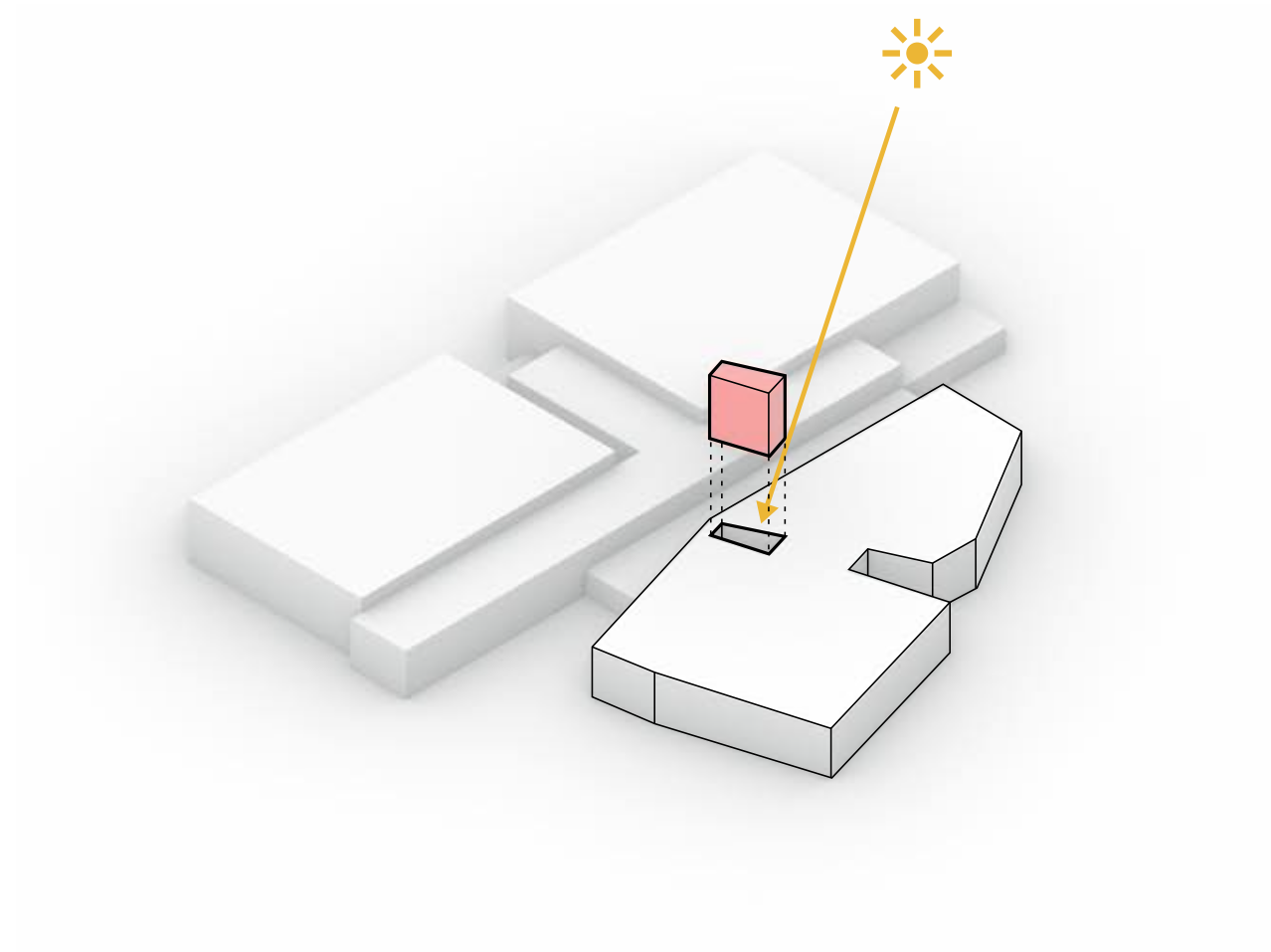

Lichtinval

Een weloverwogen perforering in het volume zorgt voor voldoende daglicht in het sportcomplex en de onderdoorgang.

Volumetrie

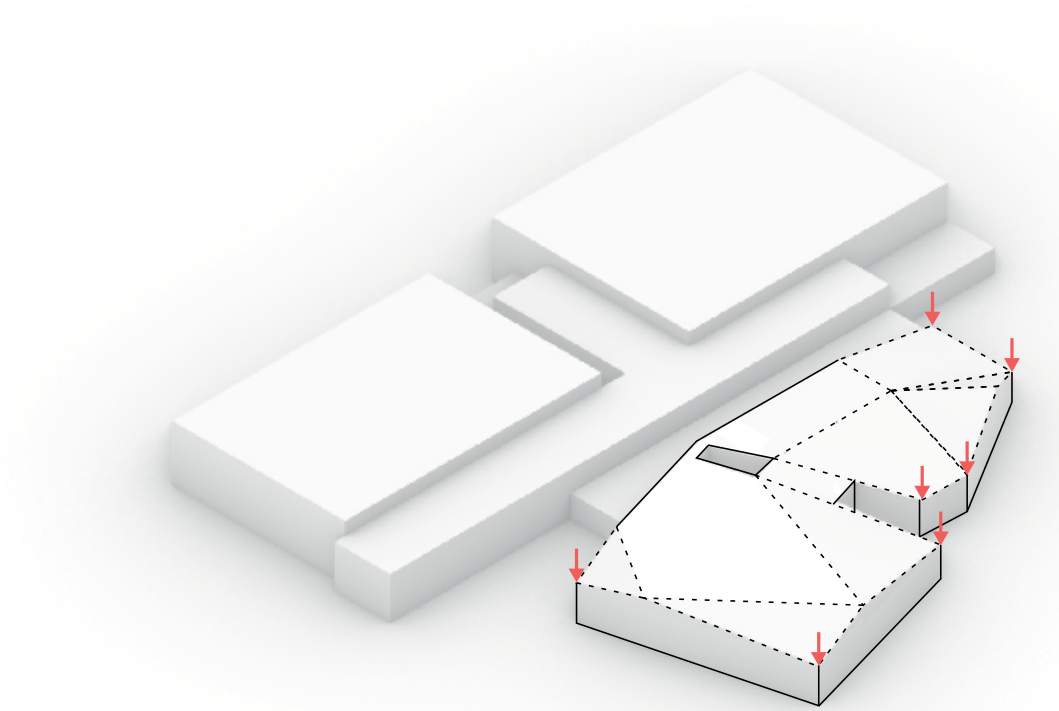

Aangepast volume

De dakvorm varieert in hoogte en brengt zo de dynamiek van binnen naar buiten.

Volumetrie

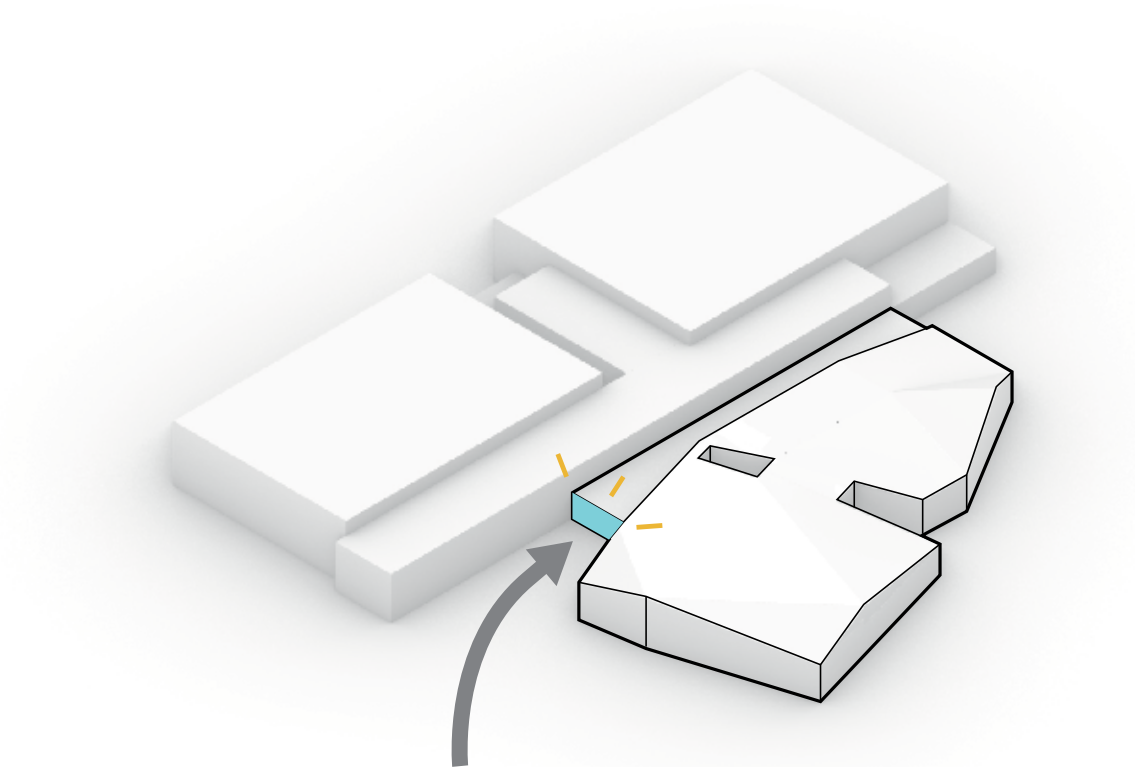

Toegangen

De toegangen zijn steeds duidelijk leesbaar.

Inplantingsplan

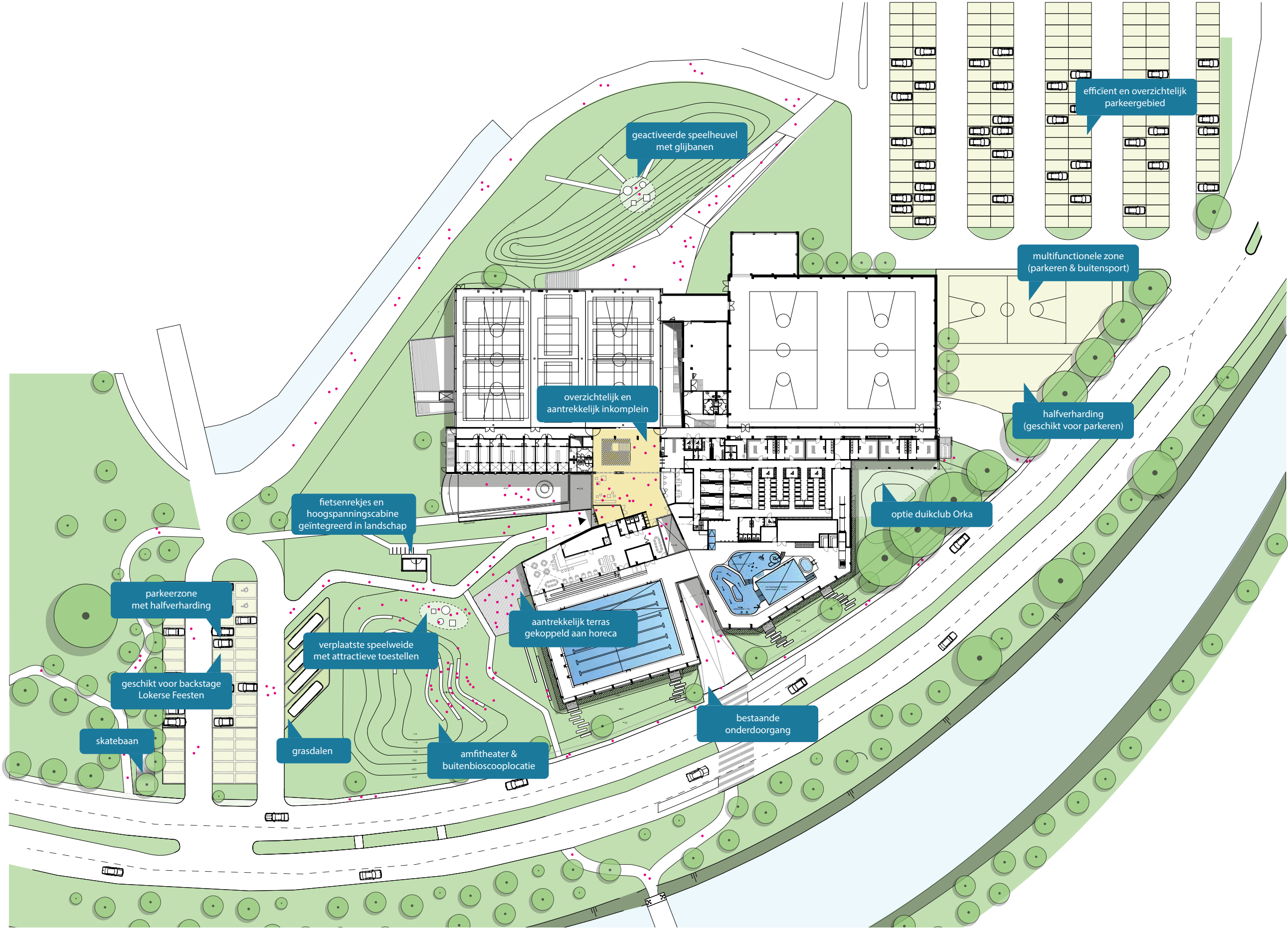







Toegangen

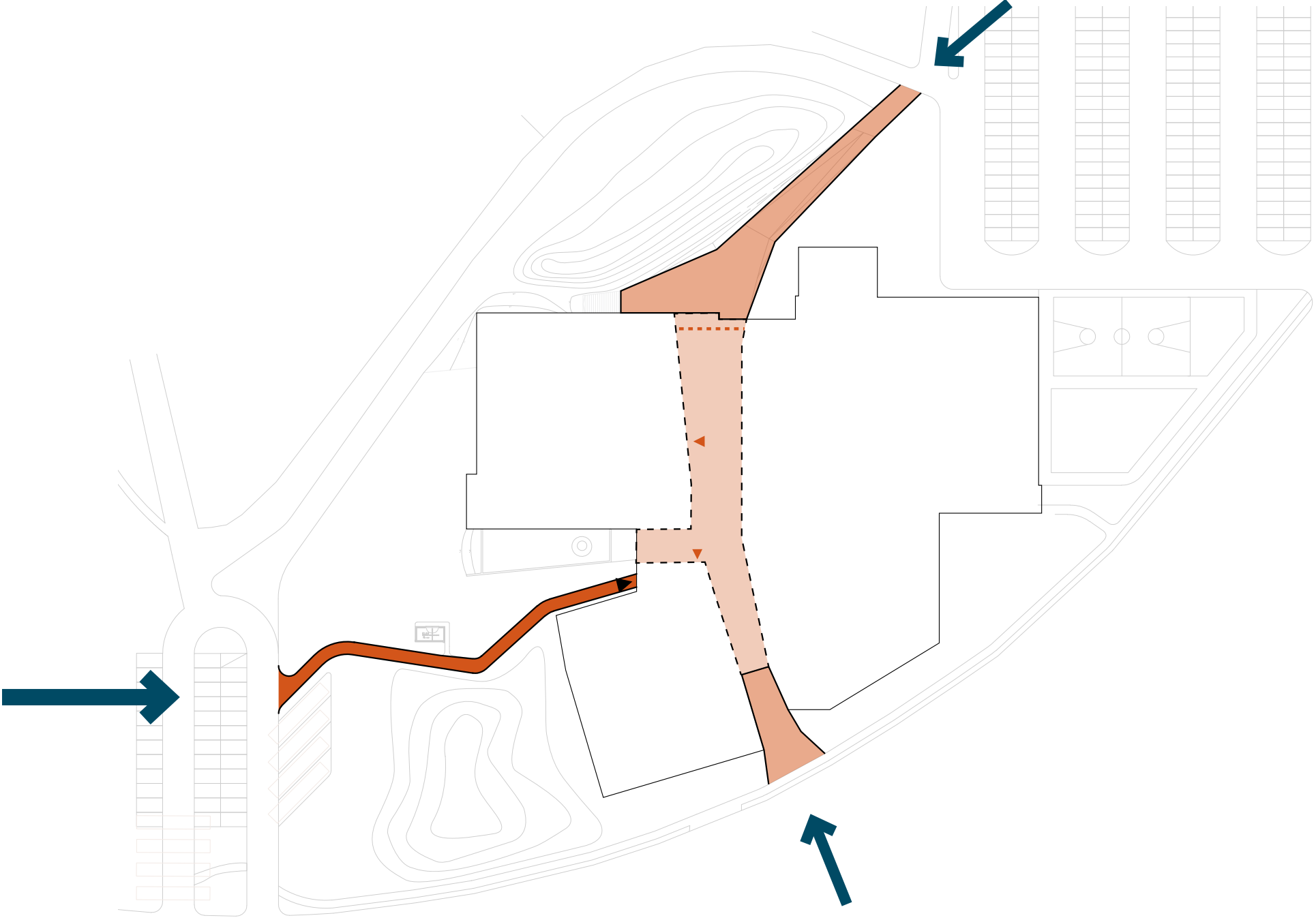

Zoning

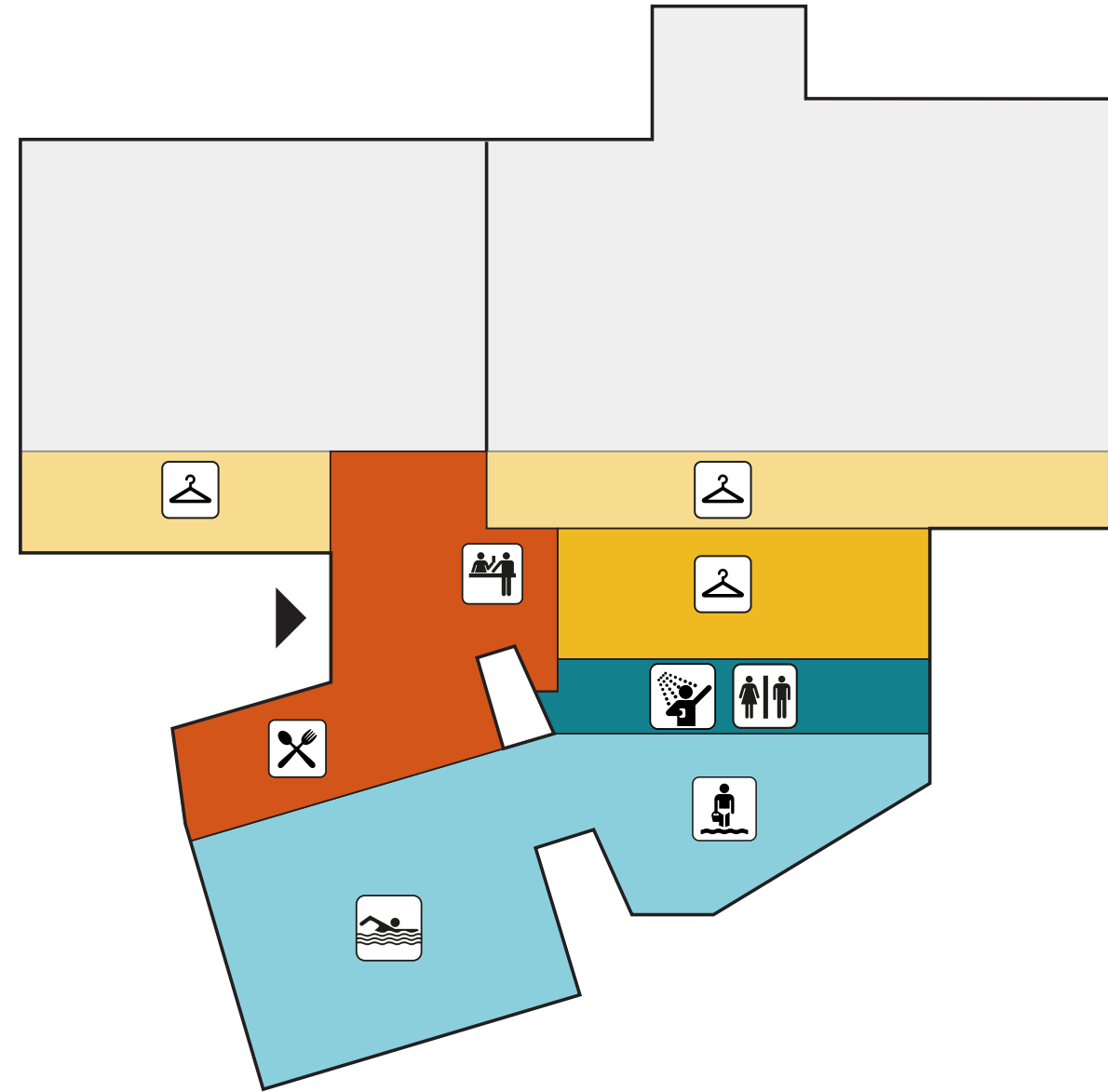

Gebruikers

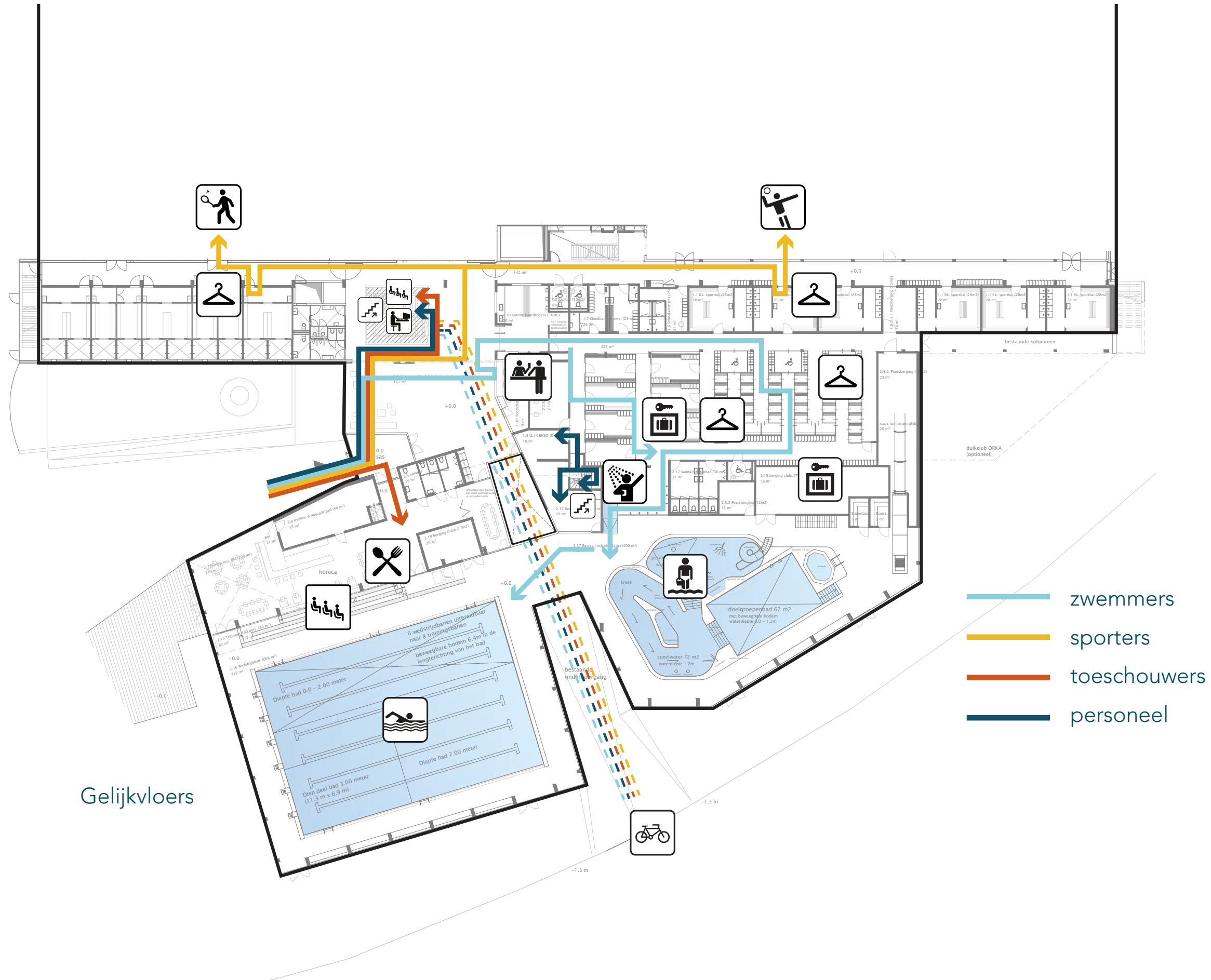

Gelijkvloers

- zwemmers
- sporters
- toeschouwers
- personeel

Doelgroepen en andersvaliden

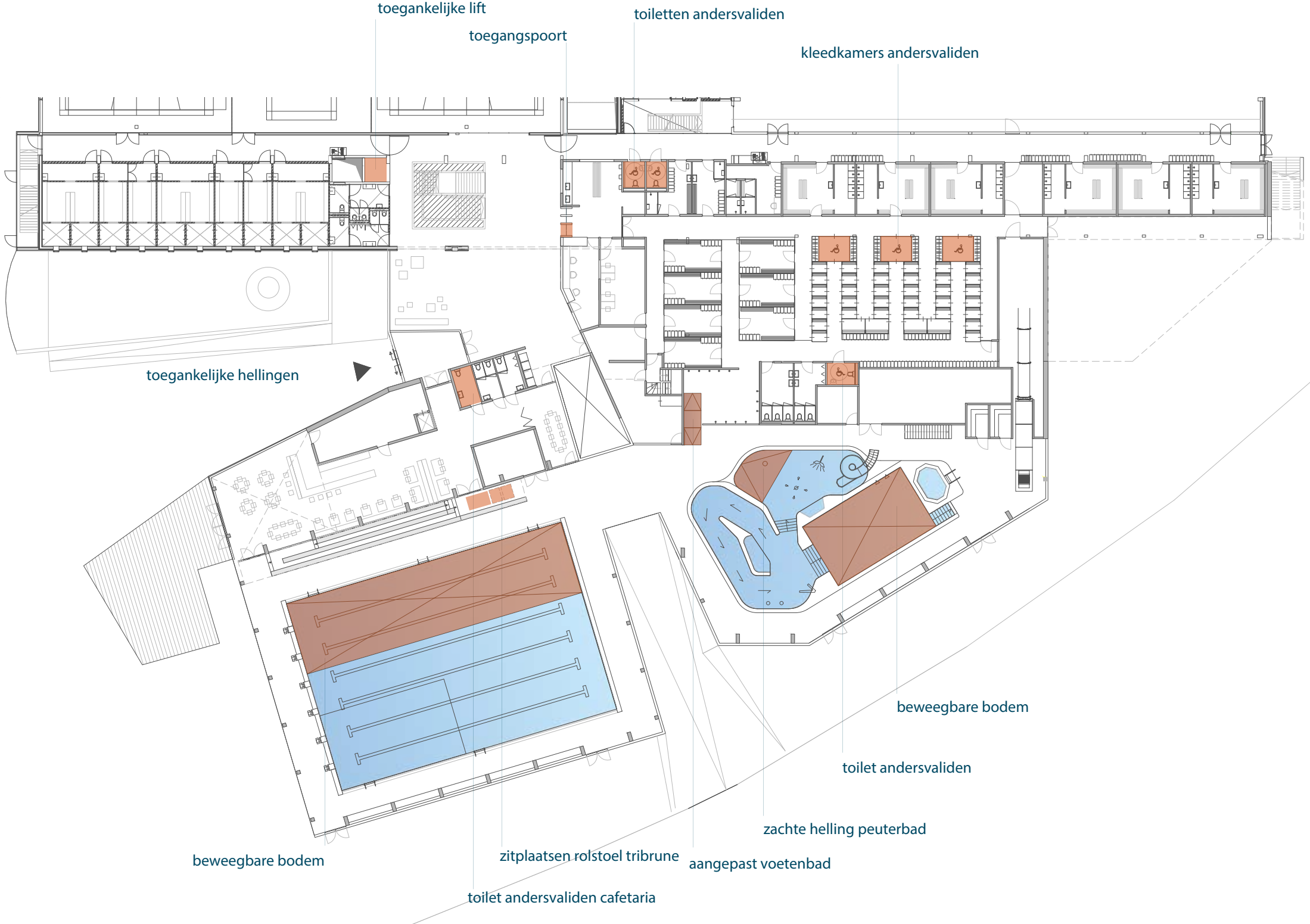

NIEUW STEDELIJK ZWEMBAD LOKEREN

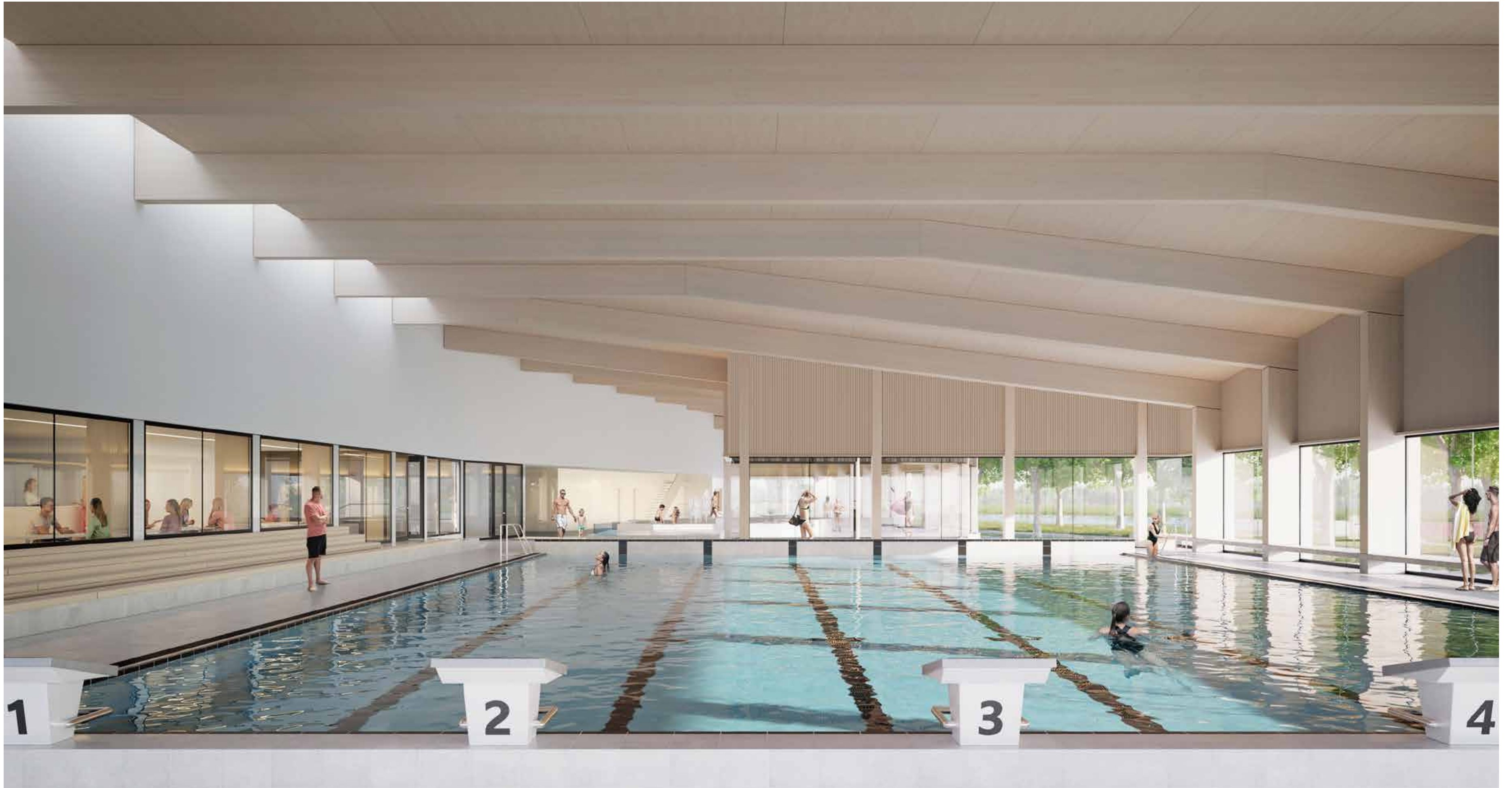

NIEUW STEDELIJK ZWEMBAD LOKEREN



Duurzaamheid en milieuaspecten

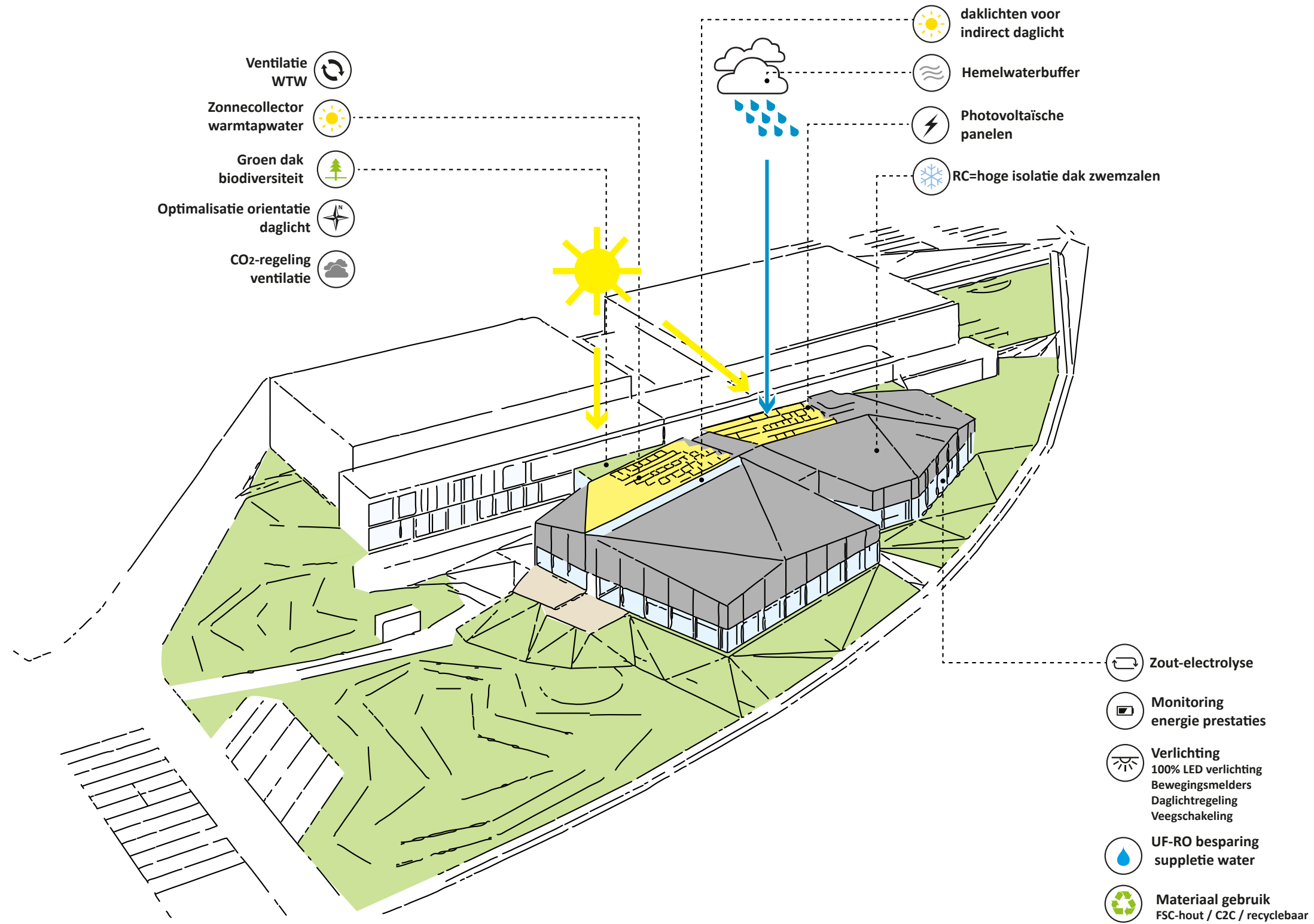



DURMEBAD

verloren bos →
sport- en →
jeugdcentrum
skatepark
← atletiek

Pellikaan
DESIGN • BUILD • OPERATE

VenhoevenCS
architecture+urbanism

B2Ai
architects

boydens engineering

SWECO 

28.06.2021